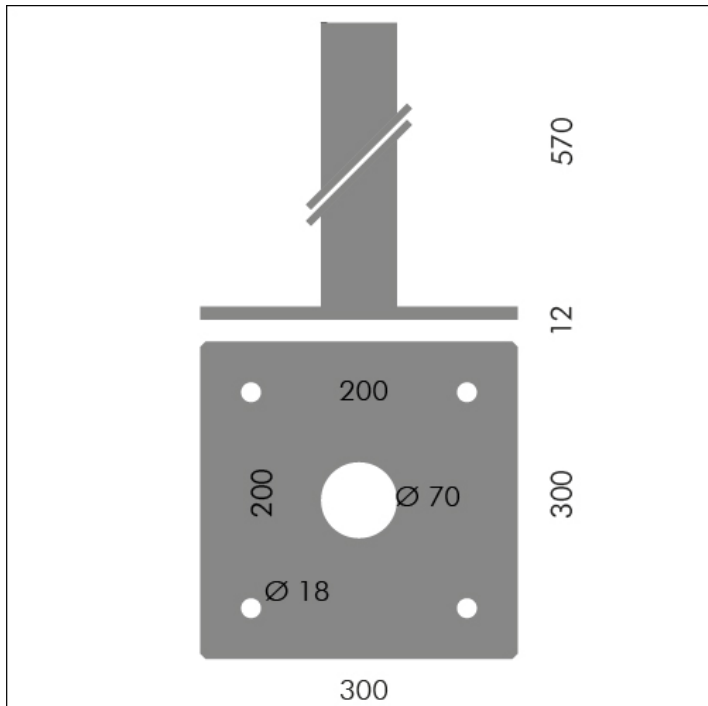

## ACCESSORIO

**S.1488  
BASE PER SHIFT PRO PALO**

Flangia da ancorare nel cemento. Le dimensioni del plinto devono essere ottimizzate a seconda della consistenza del terreno, seguendo le indicazioni delle normative UNI EN 40.

Per l'installazione di SHIFT PRO PALO è obbligatorio l'utilizzo di questo accessorio oppure di S.1489 FLANGIA

Accessorio disponibile nei seguenti colori: Nero (cod.09), Grigio antracite (cod.24)